



LYNX

ELEKTRO MASCHINEN

ИНСТРУКЦИЯ ЗА
ЕКСПЛОАТАЦИЯ

HDEm 220

HDEm 270

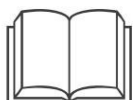
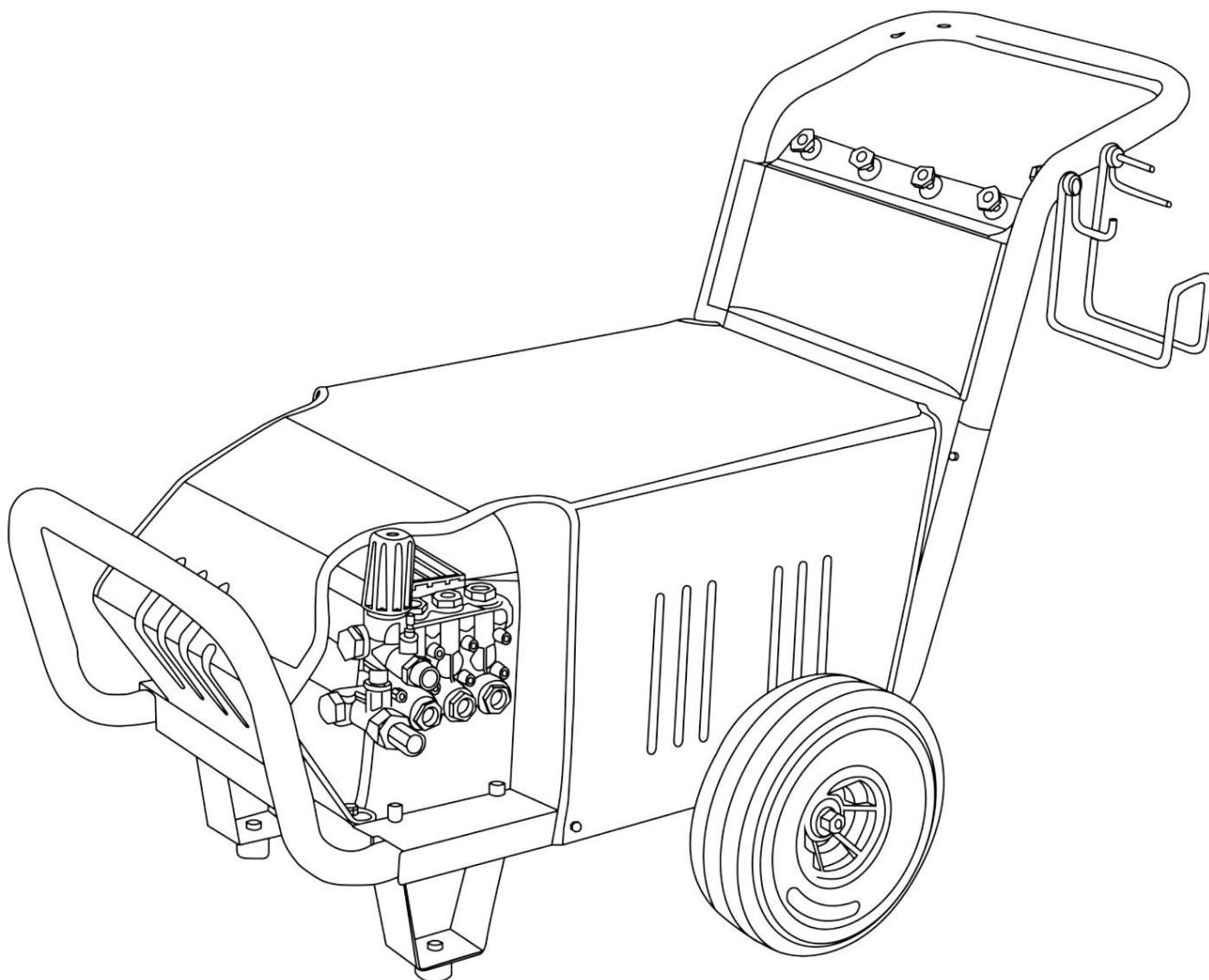

Инструкции

Този уред е предназначен за търговска УПОТРЕБА.

Това ръководство представя предпазните мерки, работата и употребата и методи за поддръжка на почистващи машини. Моля, прочетете внимателно и разберете тези инструкции.

Животът на вашата почистваща машина ще бъде удължен, ако работите въз основа на всички изисквания, изброени в инструкции.

Всички технически материали и чертежи са съобразени с най-новите продукти. Може да има някои малки разлики между това, което инструкциите казват и какво показва реалността поради модификации и промени.

Компанията има изключителното право да променя по всяко време и не информира отделно преработените версии. Извиняваме се за всяко причинено неудобство.

Съдържание

I. Указания за безопасност и области на приложение.....	2
II. Принципи на работа.....	9
III. Указания за употреба.....	10
IV. Поддръжка.....	13
V. Повреда и премахване.....	14
VI. Сглобяване и използване на продукта.....	17
VII. Съхранение и транспортиране.....	19

I. Указания за безопасност и области на приложение

1. За безопасна работа с машините и възникване на повреда, поради неправилна експлоатация, моля, прочетете внимателно това ръководство.

Предупреждение: Прочетете внимателно това ръководство за експлоатация, преди да работите с машината.

2. За безопасна работа е необходимо да се провери захранващото напрежение, за да се гарантира, че е в допустимите отклонения на номиналното напрежение $\pm 10V$ и захранващия електрически ток е не по-малко от номиналния ток. В процеса на работа на машината трябва да бъде свързано защитно заземяване и дефектнотокова защита инсталирана към предпазителя. Предпазителят трябва да бъдат заземени също. Изключете захранването, когато не се използва.

Предупреждение: предпазното заземяване трябва да бъде свързано, когато се използва машината и към предпазителят трябва да се монтира дефектнотокова защита.

3. Пръскането на машината с вода е забранено.

Внимание: Включването на захранването с мокри ръце е забранено.

4. Не е позволено да дърпате и влачите захранващ проводник, за да преместите почистващата машини. Захранващите проводници не могат да се изхвърлят навсякъде.

Внимание: забранено е поставянето на захранващи проводници на пътя или входа в областта на почистване.

5. Входящата вода трябва да е чиста с нормална температура, като най-високата температура не може да надвишава $50^{\circ}C$, налягането не повече от 2 бара. Не се допуска вода с температура под $0^{\circ}C$ да влиза в машината.

6. Не е позволено да работите с машината сред хора, които не носят защитно облекло и да се насочва струята към себе си или към други хора, с цел почистванена дрехи или ботуши. Пръскането срещу хора, предмети или електрически уреди е забранено.

Предупреждение: потокът вода под високо налягане крие потенциална опасност. Не е разрешено за стерилизиране на хора, животни, електрически уреди или захранване.

7. В процеса на работа се изисква непрекъснато захранване от вода към машината. В противен случай липса на вода ще доведе до повреда на уреда.

8. Човек трябва да държи пистолета с две ръце, когато работи с уреда, и не може да превърта шланга за високо налягане.

9. Може да се използва само детергент без корозивност, без частици и с вискозитет не повече от $45 \text{ mm}^2 / \text{s}$.

Предупреждение: препарат с хлорид или с някакъв избелващ ефект не може да се използва. И не е позволено да се използва киселина или корозив почистващ препарат, който може да причини непоправими щети на машината.

Предупреждение: обикновено работното налягане на почистващите машини вече е зададено. Моля, не настройвайте сами.

Внимание: забранено е използването на алкохол, бензин, солна киселина и друга запалима и корозивна течност като почистващ агент.

10. Маркучет за високо налягане, конекторът на адаптера и пистолетът за пръскане са важните части на машината. Оригинални продукти от нашата фирма може да се използва само за да се гарантира безопасна работа на машината.

Предупреждение: ако възникне някаква неизправност на захранващите проводници или важни части на машината, като предпазни устройства, маркуч за високо налягане и пистолет за пръскане, трябва незабавно да спрете да използвате машината.

11. Ако се повреди моторът или електроуредът, трябва да се попита професионалният отдел да дойде за ремонт, за да се избегнат всякакви опасности.

Предупреждение: деца или необучени нямат право да използват машината за почистване под високо налягане. Машината не може да работи без човешко наблюдение.

12. Поставете машината на сигурно и стабилно място по време на работа.

Потребителите трябва да са запознати с принципите на работа и структурата на почистващата машина и да разбират аварийното спиране и работата на всички управляващи части. В никакъв случай не е позволено необучени хора да използват машината. Настоявайте за рутинна поддръжка и незабавно отстранявайте всички повреди.

Предупреждение: изключете захранването преди извършване на поддръжката на почистващата машина.

13. Ако почистващата машина е оставена неизползвана дълго време, трябва да преместите работното колело няколко пъти при изключено положение, преди да включите машина и след това рестартирайте машината след проверка.

Предупреждение: потребителите трябва да спазват горните „Указания за безопасност, когато работят с почистващата машина. Производителят няма да поеме никаква отговорност поради неправилни операции на потребителите. Тази машина е подходяща за всяка индустрия за почистване с вода.

14. По време на работа с почистващата машина с високо налягане, работещите трябва да ностя подходящи лични предпазни средства (ЛПС).

15. Реакционните сили 52,4N.

16. Електрическото свързване трябва да се извърши от квалифициран електротехник и да отговаря на IEC 60364-1.

17. Препоръчва се електрическото захранване на тази машина да е включено към дефектнотокова защита, която ще прекъсне захранването, ако токът на утечка към земята надвиши 30 mA за 30 ms.

18. Ако захранващият кабел е повреден, той трябва да бъде заменен от производителя или негов сервизен агент или лице с подобна квалификация, за да се избегне опасност.

19. ПРЕДУПРЕЖДЕНИЕ Тази машина е проектирана за използване с почистващ препарат, доставен или препоръчан от производителя. Използването на други почистващи препарати или химикали може да повлияе неблагоприятно на безопасността на машината.

20. ПРЕДУПРЕЖДЕНИЕ Струите под високо налягане могат да бъдат опасни, ако се използват неправилно.

21. ПРЕДУПРЕЖДЕНИЕ При използване на почистващи препарати под високо налягане може да се образуват аерозоли образувани. Вдишването на аерозоли може да бъде опасно за здравето.

22. ПРЕДУПРЕЖДЕНИЕ Струите под високо налягане могат да бъдат опасни, ако се използват неправилно. Струята не трябва да се насочва към хора, електрическо оборудване под напрежение или самата машина.
23. ПРЕДУПРЕЖДЕНИЕ Не използвайте машината в обсега на хора, освен ако не носят защитно облекло.
24. ПРЕДУПРЕЖДЕНИЕ Не насочвайте струята срещу себе си или други хора с цел почистване на дрехи или обувки.
25. ПРЕДУПРЕЖДЕНИЕ Риск от експлозия – Не пръскайте запалими течности.
26. ПРЕДУПРЕЖДЕНИЕ Уредите за почистване под високо налягане не трябва да се използват от деца или необучен персонал.
27. ПРЕДУПРЕЖДЕНИЕ Маркучите за високо налягане, фитингите и съединителите са важни за безопасността на машината. Използвайте само маркучи, фитинги и съединители, препоръчани от производителя.
28. ПРЕДУПРЕЖДЕНИЕ За да осигурите безопасността на машината, използвайте само оригинални резервни части от производителя или одобрени от производителя.
29. Предупреждение, че машината трябва да бъде изключена от източника на захранване по време на почистване или поддръжка и при подмяна на части или преобразуване на машината към друга функция, за захранвани от мрежата машини, като извадите щепсела от контакта.
30. ПРЕДУПРЕЖДЕНИЕ Не използвайте машината, ако захранващ кабел или важни части на машината са повредени, напр. предпазни устройства, маркучи за високо налягане, спусък на пистолет.
31. ПРЕДУПРЕЖДЕНИЕ Неподходящите удължителни кабели могат да бъдат опасни. Ако се използва удължителен кабел, той трябва да е подходящ за употреба на открито и връзката трябва да се поддържа суха и далеч от земята. Препоръчително е това да се направи с помощта на макара с кабел, която държи контакта на поне 60 mm над земята.
32. ПРЕДУПРЕЖДЕНИЕ Винаги изключвайте главния прекъсвач, когато оставяте машината без надзор.
33. ПРЕДУПРЕЖДЕНИЕ Работодателят трябва да извърши оценка на риска, за да определи необходимите защитни мерки по отношение на аерозолите, в зависимост от повърхността, която ще се почиства, и околната среда. Респираторни маски от клас FFP 2, еквивалент или по-висок, са подходящи за защита срещу водни аерозоли.

34. ПРЕДУПРЕЖДЕНИЕ Маркучите за високо налягане, фитингите и съединителите са важни за безопасността на машината. Използвайте само маркучи, фитинги и съединители, препоръчани от производителя.

35. ПРЕДУПРЕЖДЕНИЕ За да осигурите безопасността на машината, използвайте само оригинални резервни части от производителя или одобрени от производителя.

36. Предупреждение, че машината трябва да бъде изключена от източника на захранване по време на почистване или поддръжка и при подмяна на части или преобразуване на машината към друга функция, за захранвани от мрежата машини, като извадите щепсела от контакта.

37. ПРЕДУПРЕЖДЕНИЕ Не използвайте машината, ако захранващ кабел или важни части на машината са повредени, напр. предпазни устройства, маркучи за високо налягане, спусък на пистолет.

38. ПРЕДУПРЕЖДЕНИЕ Неподходящите удължителни кабели могат да бъдат опасни. Ако се използва удължителен кабел, той трябва да е подходящ за употреба на открито и връзката трябва да се поддържа суха и далеч от земята. Препоръчително е това да се направи с помощта на макара с кабел, която държи контакта на поне 60 mm над земята.

39. ПРЕДУПРЕЖДЕНИЕ Винаги изключвайте главния прекъсвач, когато оставяте машината без надзор.

40. ПРЕДУПРЕЖДЕНИЕ Работодателят трябва да извърши оценка на риска, за да определи необходимите защитни мерки по отношение на аерозолите, в зависимост от повърхността, която ще се почиства, и околната среда. Респираторни маски от клас FFP 2, еквивалент или по-висок, са подходящи за защита срещу водни аерозоли.

Този уред може да се използва от деца на възраст над 8 години и лица с намалени физически, сетивни или умствени способности или липса на опит и познания, ако са под наблюдение или са инструктирани относно използването на уреда по безопасен начин и разбират включените опасности.

41. Децата не трябва да си играят с уреда. почистването и потребителската поддръжка не трябва да се извършват от деца без надзор.

42. Децата не трябва да си играят с уреда. почистването и потребителската поддръжка не трябва да се извършват от деца без надзор.
43. Тази машина не е предназначена за използване от лица (включително деца) с намалени физически, сетивни или умствени способности или липса на опит и знания.
44. Тази машина може да се използва от хора с намалени физически, сетивни или умствени способности или липса на опит и знания, ако са били под наблюдение или са били инструктирани относно използването на машината по безопасен начин и разбират свързаните с това опасности.

СИМВОЛИ

Етикетите на вашите инструменти и ръководство може да показват символи. Те представляват важна информация за продукта или инструкция за употребата му.

- Показва потенциална опасност от нараняване.
- В съответствие с европейските директиви, приложими за този продукт.
- Не излагайте на дъжд и не използвайте на влажни места.
- За да намалите риска от нараняване, потребителят трябва да прочете и разбере ръководството на собственика, преди да използва този продукт.
- Винаги носете предпазни очила или предпазни очила със странични щитове и, ако е необходимо, щит за цялото лице, когато работите с този продукт.
- За да намалите риска от инжектиране или нараняване, никога не насочвайте водна струя към хора или домашни любимци и не поставяйте част от тялото си в струята. Течащите маркучи и фитинги също могат да причинят нараняване при инжектиране.
- Не дръжте маркучи или фитинги.
- За да намалите риска от нараняване от откат, дръжте ръкохватката(пистолета) здраво с две ръце, когато машината е включена.
- Неизползване в сухи условия и спазване на безопасни практики може да доведе до токов удар.
- Внимание! Никога не насочвайте пистолета към хора, животни, машина тяло, захранване или всякакви електрически уреди
- Машината не е предназначена за свързване към мрежата за питейна вода
- Отпадъчните електрически продукти не трябва да се изхвърлят с битови отпадъци, моля рециклирайте, където има съоръжения.
- Обърнете се към местните власти или търговец за съвет относно рециклирането.

II. Принципи на работа

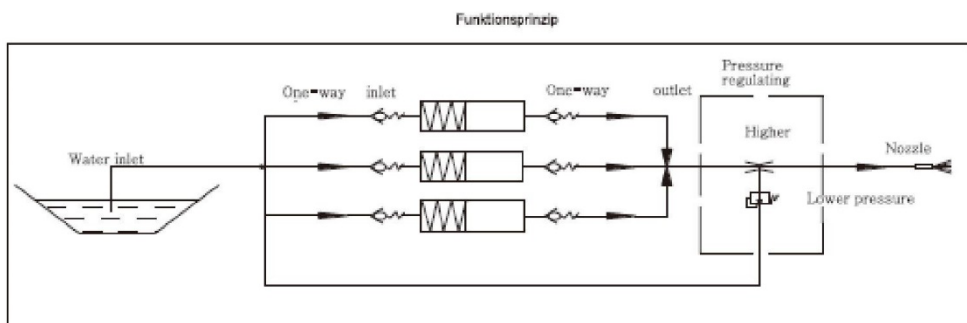

Илюстрация на принципите: импулсът кара помпата за високо налягане да се върти по начина, по който системата на коляновия вал кара буталото да извършва възвратно-постъпателно движение.

В случай, че камерата на помпата в цилиндърът се пълни чрез движение на буталото, докато входящият клапан се отваря изпускателният клапан се затваря, така че водата влиза в камерата на помпата след преминаване на входната тръба за вода.

В случай, че камерата на помпата в цилиндъра е освободена чрез движение на буталото, входящият клапан се затваря, докато изходящият клапан се отваря така че след това водата в камерата на помпата изтича през разпръскващата дюза задействане на пистолета за пръскане по начина, по който водата преминава през изходния клапан и работа на изходната тръба.

Ако пистолетът за пръскане не може да се задейства, добавете вода тръбната камера натиска диференциалното бутало в клапана за регулиране на налягането, така че водата се връща от изхода към входа, което води до повишаване на температурата на водата поради вътрешната вода рециркулация в помпата за високо налягане.

III. Указания за употреба

1. След разпаковане

- Проверете всички аксесоари.
- Поставете ръкохватката в жлеба и го завийте.

2. Изисквания за работа

Диаметърът на захранващата тръба трябва да бъде не по-малък от 1/2 инч. Машината има функция на автоматично засмукване на водата. Препоръчва се да се използва чиста вода без частици, която има дебит не по-малък от 15,0 L/min.

Температурата на подаваната вода не трябва да надвишава 50°C.

В процеса на работа дръжте спусъка и пистолета с две ръце. Предупреждение: обикновено работното налягане на почистващите машини вече е зададено. Моля, не настройвайте сами. В случай, че трябва да спрете пистолета, препоръчваме времето да не надвишава 2 минути.

3. Подготовка преди включване

Проверете дали гайките и болтовете са разхлабени преди включване. Сменете пробката за пълнене на масло:

Червената капачка за пълнене на масло на помпата е за удобство при транспортиране. Моля, да я сменете с изпускателната капачка в чантата за аксесоари, преди да включите.

Предупреждение: 0 капачката за пълнене на масло трябва да се смени, в противен случай температурата на машинното масло в помпата ще бъде висока по време на работа, причинявайки опасност от разширяване и експлозия на горещо масло поради по-високо налягане.

4. Тръбна връзка за високо налягане.

Завийте гайката на маркуча за високо налягане в позицията на свързване и я затегнете. Другата гайка на маркуча за високо налягане ще бъде свързана и към пистолета.

5. Как да използвате пистолет за пръскане

• Бързосменяема дюза и пистолет

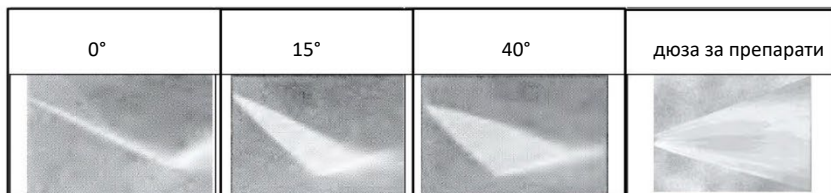

Пистолета за пръскане има четирите дюзи, показани на снимките. Сред тях дюзите с ъгли 0° 15° 40° са за високо налягане, докато дюзите за препарати са дюзи за ниско налягане.

Смяна на дюза: първо изключете пистолета за пръскане и преместете фиксиращия пръстен на връзката на пистолета с лявата ръка, докато фиксиращият пръстен на връзка е преместен поставете нова дюза с дясната ръка. Последно върнете всички по местата им.

Предупреждение: пистолетът за пръскане трябва да се изключи при смяна на дюзи.

6. Използване на почистващи препарати

Има накрайник, прикрепена към машината. Първо трябва да се свърже накрайника с конектора на помпата и след това да се постави другия край на накрайника с филтърна мрежа в готовия препарат.

Накрая сменете дюзата с черна дюза за препарати или настройте пистолет за работа на ниско налягане.

Предупреждение: може да се използва само препарат с некорозивен, без частици и вискозитет не повече от 40 mm²/s. Почистване на остатъчните препарати:

След използване на препарат, остатъкът ще повреди помпата за високо налягане, така че е необходимо да почистите накрайника и помпата. Човек може да ги почисти, като вкара вода в накрайника и изпръска водата.

Внимание: забранено е използването на почистващ препарат и сапунена вода за почистване на накрайника и помпата.

7. Използване на почистващата машина

• Поставете входната тръба във входа за вода на машината и я закрепете. Свържете водата към другата страна на входната тръба.

Предупреждение: входната тръба за вода трябва да бъде свързана плътно. В противен случай помпата не може да абсорбира вода.

• Първо свържете захранването след това натиснете спусъка на пистолета за пръскане и накрая включете почистващата машина.

• След включване можем да започнем работа, но първо помпата трябва да се обезвъздуши.

• По време на работа разстоянието между разпръскващата дюза и повърхността, която трябва да се почисти, не може да бъде твърде далеч. Обикновено не трябва да надвишава 1 метър.

• Регулиране на налягането: при завъртане на дръжката по посока на часовниковата стрелка налягането се увеличава, за да се намали налягането завъртете дръжката в посока, обратна на часовниковата стрелка.

След приключване на работата, завъртете дръжката по посока на часовниковата стрелка, за да я върнете в първоначалното положение.

Предупреждение: предварително зададеното налягане след излизане от фабриката може да накара машината да получи най-доброто налягане и да почисти добре. Не е разрешено да се опитвате да увеличите налягането. Колкото по-голям е натискът, толкова по-опасна може да бъде машината.

• След приключване на почистването първо трябва да изключите машина, след което да спрете водата, и накрая да изключите пистолета. По този начин може да се избегне опасността от нараняване, идваща от високото налягане в изходната тръба и пистолета за пръскане.

8. В случай, че има необичаен шум или изпускане на дим от двигателя, това се дължи на свръхвисокото налягане. Потребителя трябва да намали работното налягане на почистващата машина веднага.

IV. Поддръжка

1. Помпата е оборудвана с оригинално "моторно масло за почистващи машини", при напускане на завода. След известно време на употреба, двигателното масло в помпата трябва да се смени. Препоръчва се да се използва моторно масло за мотоциклети с вискозитет SAE 15W-40 или 4-тактово със същият вискозитет.

Количеството двигателно масло е около 500 мл.

2. След 50-часова работа за нова машина, картера на помпата за високо налягане трябва да се почисти. Конкретните методи са както следва:

Отворете винта за източване на маслото в помпата, за да почистите старото масло в картера, и напълнете отново чистото масло в картера, докато маслото леко пълзи нагоре по червената маркираща линия на лещата за масло, след като поставите обратно винта за източване на маслото. Оставете помпата да работи без натоварване за 5-10 секунди след което я изключете и изпразнете всичкото масло и напълнете ново двигателно масло.

3. Напълнете ново двигателно масло, до достигане на червената маркираща линия на маслената леща.

4. Сменете маслото на двигателя по същия начин след 100 работни часа, и на всеки 100 работни часа в бъдеще. Това е доста важно за удължаване на живота на помпата.

5. Накрайника за препарат и изходната тръба за вода трябва да се демонтират и да се изпразни цялата останала вода в помпата, ако почистващата машина няма да се използва дълго време.

6. Почистете водопоглъщащата мрежеста подложка, в случай че мрежестата подложка се блокира и налягането спадне поради недостатъчно водопоглъщане.

7. Когато съхранявате почистващата машина, трябва да обърнете внимание, за да избегнете ръждясване и счупване. Ако температурата е по-ниска, трябва да вземете подходящи мерки срещу замръзване или да използвате разтвор против замръзване, за да предотвратите пукнатини от замръзване на компонентите в помпата.

8. Предупреждение: ако машината е оставена неизползвана дълго време, трябва да завъртите перката за движение няколко пъти при условие на изключено захранване при повторно използване на машината.

V.Неизправност и премахване

Контролна точка	Причини	Решения
<p>Ниско налягане</p> <p>1. Входяща тръба за вода</p> <p>2. Възвратен клапан</p> <p>3. Регулиращ вентил</p> <p>4. Воден затвор</p> <p>5. Спринклерна глава</p> <p>6. Сила</p>	<p>1.1 Запушен филтър</p> <p>1.2 Течащи тръби (повредени)</p> <p>1.3 Течове от конектора за вход за вода</p> <p>2.1 Еднопосочен клапан е износен или има чужди предмети</p> <p>2.2 Повреден О-пръстен</p> <p>3.1 Износен регулатор на налягането</p> <p>4.1 Повредено водно уплътнение</p> <p>5.1 Прекалено голяма или повредена спринклерна глава</p> <p>6.1 Недостатъчна мощност или ниска входна скорост</p>	<p>1.1 Почистете филтъра</p> <p>1.2 Сменете с нова тръба</p> <p>1.3 Сменете шайбата на входната тръба</p> <p>2.1 Сменете износените части на еднопосочния клапан и почистете чуждите предмети</p> <p>2.2 Сменете повредени О-пръстени или се свържете с вашия дилър</p> <p>3.1 Сменете износените части на регулатора на налягането</p> <p>4.1 Сменете водния затвор</p> <p>5.1 Изберете подходящата спринклерна глава</p> <p>6.1 Изберете подходящата мощност и входна скорост според параметрите на помпата</p>
<p>Изтичане на вода</p> <p>1. Воден затвор</p> <p>2. Картер</p>	<p>1.1 Повредено водно уплътнение за високо/ниско налягане</p> <p>1.2 Износено бутало</p> <p>2.1 Влагата кондензира във вода и навлиза в картера</p> <p>2.2 Голямо изтичане на вода от водния затвор</p>	<p>1.1 Смяна на водно уплътнение за високо/ниско налягане</p> <p>1.2 Сменете буталото</p> <p>2.1 Проверете дали смазочното масло е емулгирано и поставете помпата в относително суха среда</p> <p>2.2 Сменете основния и спомагателния водни уплътнения</p>
<p>Изтичане на масло</p> <p>1. Бутален семеринг в картера</p> <p>2. Ротационно маслено уплътнение и О-пръстен на крайния капак</p> <p>3. Винт за източване на маслото</p> <p>4. Заден капак</p> <p>5. Напречна глава на буталото</p>	<p>1.1 Повредено бутално маслено уплътнение</p> <p>2.1 Повредено ротационно маслено уплътнение или О-пръстен</p> <p>3.1 Разхлабени винтове или повредени О-пръстени</p> <p>4.1 Повреден или разхлабен О-пръстен на задния капак винтове на задния капак</p> <p>5.1 Въздушни отвори или драскотини по напречната глава</p>	<p>1.1 Сменете буталното маслено уплътнение</p> <p>2.1 Сменете ротационното маслено уплътнение или О-пръстена</p> <p>3.1 Затегнете дренажния винт или сменете О-пръстена</p> <p>4.1 Сменете О-пръстена на задния капак и затегнете винтовете на задния капак</p> <p>5.1 Сменете напречната глава</p>
<p>Прегряване</p> <p>1. Претоварване на помпата</p> <p>2. Смазочно масло</p>	<p>1.1 Прекомерен натиск или скорост</p> <p>2.1 Ниско ниво на маслото или неправилен клас масло</p> <p>3.1 Вода в смазката</p>	<p>1.1 Регулирайте стойностите на налягането и скоростта според параметрите на помпата</p>

<p>ниво и степен</p> <p>3. Вода, навлизаша в смазката</p> <p>4. Монтаж на помпата</p> <p>5. Демонтаж на помпата</p>	<p>4.1 Прекалено голям ъгъл на наклон на инсталацията на помпата</p> <p>5.1 Механична повреда</p>	<p>2.1 Добавете смазка или я заменете с подходяща смазка</p> <p>3.1 Сменете смазката и проверете уплътненията за повреди</p> <p>4.1 Регулирайте ъгъла на монтиране на помпата до ниво</p> <p>5.1 Сменете повредените части</p>
<p>Ранна повреда на уплътненията</p> <p>1. Напречна глава на бутало/бутало</p> <p>2. Стойност на налягането</p> <p>3. Входящо налягане и температура</p> <p>4. Дебит на водата</p> <p>5. Качество на водата</p> <p>6. Суха работа</p>	<p>1.1 Износено бутало/бутало</p> <p>2.1 Високо работно налягане на помпата</p> <p>3.1 Високо входно налягане и температура</p> <p>4.1 Недостатъчно подаване на вода</p> <p>5.1 Прекомерни примеси във водата</p> <p>6.1 Суха работа на помпата</p>	<p>1.1 Сменете износеното бутало/бутало</p> <p>2.1 Намалете работното налягане на помпата</p> <p>3.1 Регулирайте входното налягане и температурата на помпата</p> <p>4.1 Проверете дали тръбата за подаване на вода е с правилния размер</p> <p>5.1 Почистете качеството на водата на водоизточника и филтъра</p> <p>6.1 Помпата не трябва да работи на сухо</p>
<p>Силна вибрация на тръбата</p> <p>1. Входяща тръба за вода</p> <p>2. Еднопосочен вентил</p> <p>3. Байпасна линия</p> <p>4. Регулатор на налягането</p> <p>5. Филтрирайте</p>	<p>1.1 Изсмукан въздух</p> <p>2.1 Течове от еднопосочен клапан</p> <p>3.1 Малък диаметър на байпасната линия</p> <p>4.1 Подвижен регулатор на налягането</p> <p>5.1 Малък обем на филтъра или запушен филтър</p>	<p>1.1 Затегнете съединителя, за да проверите за повреда на тръбата</p> <p>2.1 Сменете повредените уплътнения и части на еднопосочните клапани</p> <p>3.1 Регулирайте диаметъра на байпасната линия</p> <p>4.1 Проверете или сменете регулатора на налягането</p> <p>6.1 Почистете или сменете подходящия филтър</p>
<p>Нисък дебит</p> <p>1. Входящ водопровод</p> <p>2. Входяща скорост на помпата</p> <p>3. Спринклерна глава</p> <p>4. Регулатор на налягането</p> <p>5. Уплътнения</p> <p>6. Температура на входа на водата</p>	<p>1.1 Недостатъчно подаване на вода</p> <p>2.1 Ниска скорост на помпата</p> <p>3.1 Малка спринклерна глава</p> <p>4.1 Повреден регулатор на налягането</p> <p>5.1 Теч поради повредени уплътнения</p> <p>6.1 Висока температура на входящата вода</p>	<p>1.1 Проверете размера и дебита на входящата тръба за вода</p> <p>2.1 Регулирайте скоростта на помпата до номиналната стойност</p> <p>3.1 Сменете с подходяща спринклерна глава</p> <p>4.1 Сменете регулатора на налягането</p> <p>5.1 Сменете повредените уплътнения</p> <p>6.1 Проверете температурата на входната вода</p>
<p>Неправилна пулсация на потока</p> <p>1. Система за подаване на вода</p> <p>2. Филтър за вход за вода</p> <p>3. Нагнетателна помпа (ако има такава)</p> <p>4. Входяща и изходяща тръба за вода</p> <p>5. Регулатор на налягането</p> <p>6. Уплътнения</p>	<p>1.1 Изсмукан въздух</p> <p>1.2 Недостатъчно количество входяща вода</p> <p>1.3 Прекомерно използване на лакти</p> <p>2.1 Малък обем на филтъра или запушен филтър</p> <p>3.1 Недостатъчен изходен поток</p> <p>4.1 Недостатъчно входно налягане или затворена изходяща линия, когато помпата е превключена на</p> <p>5.1 Движещ се или повреден регулатор на налягането</p> <p>6.1 Повредени уплътнения</p>	<p>1.1 Затегнете съединителя и проверете за повреда на тръбата</p> <p>1.2 Проверете диаметъра и дебита на входящата тръба за вода</p> <p>1.3 Използвайте възможно най-малко 90° колена.</p> <p>2.1 Сменете или почистете филтъра</p> <p>3.1 Поправете или сменете бустера помпа</p> <p>4.1 Увеличете налягането на входната вода и включете разпръскващата глава, когато помпата започне</p> <p>5.1 Сменете регулатора на налягането</p> <p>6.1 Сменете повредените уплътнения</p>

<p>Моторът не стартира</p> <ol style="list-style-type: none"> 1. Енергийна система 2. Контактор 3. Захранващо напрежение 4. Превключвател за защита от течове 5. Бръмчене на мотора 6. Пистолет и маркуч за високо налягане 7. Изгорял мотор 	<ol style="list-style-type: none"> 1.1 Лош контакт или неправилно свързване на захранващия кабел 2.1 Контакторът не се затваря 2.2 Изгорели контакти на контактора 3.1 Големи и нестабилни колебания в захранващото напрежение 4.1 Прекъснат превключвател за защита срещу течове 4.2 Изгорели контакти в превключвателя за защита срещу течове 4.3 Изключване поради превключвател за защита от течове 5.1 Ниско напрежение 6.1 Няма освобождаване на налягането в пистолета за пръскане и маркуча за високо налягане 7.1 Използване на претоварване за дълго време 7.2 Неправилно захранващо напрежение 	<ol style="list-style-type: none"> 1.1 Проверете дали захранването е под напрежение и дали окабеляването е надеждно 2.1 Проверете дали има напрежение в двата края на намотката на контактора. Ако контакторът е повреден, сменете го с контактор от същия модел. Ако не, проверете отново окабеляването 2.2 Сменете контактора със същия модел 3.1 Свържете към захранване със стабилно напрежение 4.1 Включете превключвателя за защита от изтичане 4.2 Сменете превключвателя за защита срещу течове 4.3 Регулирайте налягането до номиналното налягане 5.1 Свържете към захранване със стабилно напрежение 6.1 Дръпнете спусъка, за да освободите налягането 7.1 Сменете двигателя 7.2 Сменете двигателя
--	--	--

VI. Сглобяване и използване на продукта

I. Монтаж на колело и дръжка

Подравнете колелата и дръжката с интерфейса и след това затегнете гайките с 19- гаечен ключ.

Вижте следната фигура:

1.

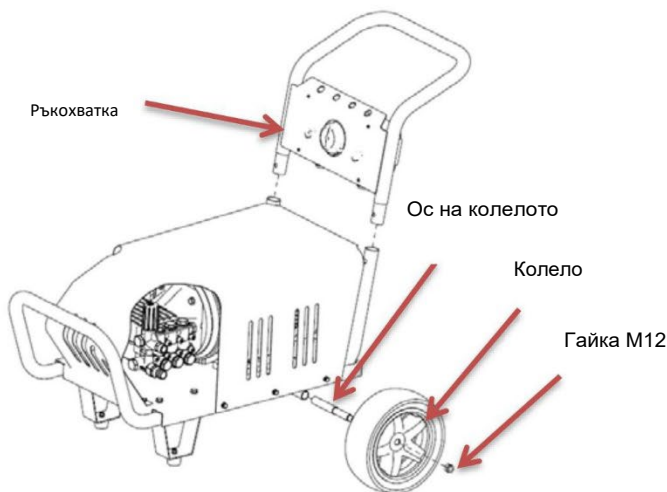

II. Монтаж и свързване на водопроводната тръба

2-1 Вход за вода на помпата

2-2 Филтър

2-3 скоба



1 Поставете скобата върху входната тръба и след това я поставете в скосения отвор на помпата. Стегнете скобата с отвертка, за да държите входната тръба на място.

2 Поставете скобата върху входната тръба и след това я поставете в скосения отвор на филтъра.

Затегнете скобата с отвертка, за да задържите входната тръба на място.

III. Монтаж и свързване на тръба за високо налягане и пистолет

3-1 Изход на тръбата

3-2 Пистолет за пръскане



1. Свържете тръбата за високо налягане към изхода за вода на машината и я затегнете с ръка.
2. Свържете тръбата за високо налягане към изхода за вода на машината и я затегнете с ръка.
3. Свържете изхода за вода към пистолета за пръскане.

IV. Захранване

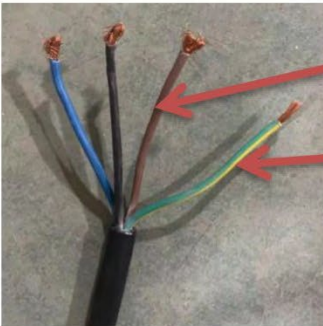

Свържете към 380V захранване

Свържете към земята

Свържете захранващия кабел към 380V 50HZ захранване.
Двуцветният проводник трябва да бъде
заземен.

V. Започнете

1. Поставете свързания филтър във водоизточника
2. Завъртете превключвателя на захранването в позиция Старт.
3. Задръжте дръжката за 3-5 минути, за да изпуснете въздуха от тръбата за високо налягане и продукта, докато водата започне да излиза непрекъснато.
4. Затворете пистолета за пръскане и поставете съответната дюза тип пеперуда за почистване. Предпазни мерки при употреба:
 1. Когато машината работи, се получава обратен удър/откат при дръжката на пистолета. Моля, задръжте пистолет за високо налягане здраво с две ръце.

Забележка: Дюзата не трябва да е насочена към никого.

2. Уверете се, че машината е поставена на равна повърхност, а не в тревата, за да избегнете накланяне по време на работа.
3. Насочете дюзата към повърхността, която ще почиствате, регулирайте разстоянието между дюзата и почистващ предмет и изберете подходящото налягане за почистване.
4. Не покривайте машината по време на работа, тъй като това ще предотврати разсейването на топлината и може да причини пожар, ако бъде оставен твърде дълго. Освен това не използвайте машината в затворени помещения без осигурена достатъчна вентилация.

След употреба

1. Завъртете превключвателя на захранването в позиция Стоп.
2. Извадете щепсела на захранващия кабел от контакта.
3. Задръжте спусъка за 5 секунди, за да източите напълно водата от маркуча.
4. Издърпайте тръбата за високо налягане от изхода за вода.
5. Поставете всички аксесоари обратно на оригиналните им места.

VII. Съхранение и транспортиране

1. Поддържайте околната среда за съхранение суха и избягвайте резки промени.
2. Предотвратете преобръщане и обръщане на машината в процеса на съхранение и транспортиране.